

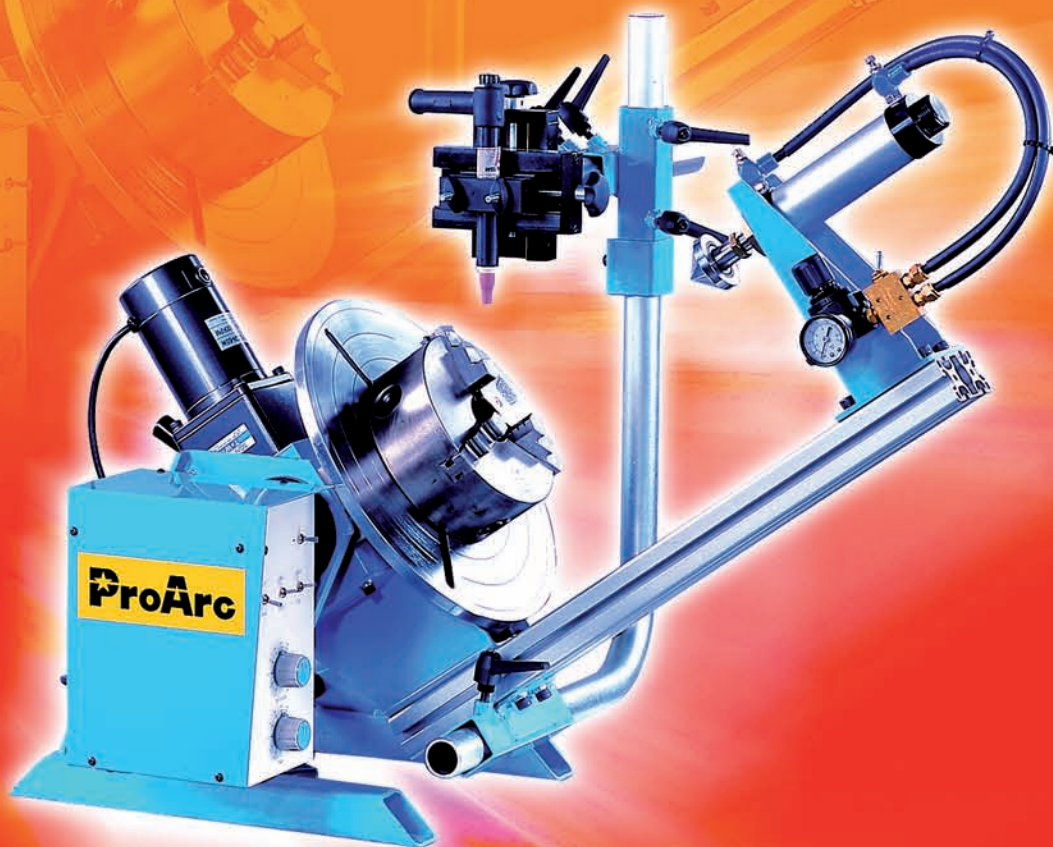

E·Z·Arc System

SVETSLÄGESSTÄLLARE

RULLBOCKAR



E.Z.Arc system är en kombination av lägesställare och rullbockar i bänkutförande. Ett brett sortiment av komponenter ger stor flexibilitet för Er automatiserade svetsning. Smidigt och enkelt att byta komponenter vilket minimerar setup tiden. Kvaliteten och flexibiliteten i E.Z.Arc system hjälper Er att underlätta och förbättra svetsningen!

Fakta

- * CE godkänd
- * Centrumhål för rotgas $\varnothing 38,5\text{mm}$
- * Alla utrustningar HF skyddade
- * Ytterligare varvtal kan specialbeställas
- * U-typ är specialdesignad för 0-90° rundsvetsning i storlekar max $\varnothing 300\text{mm}$ och längd 300mm.



■ PT-100



■ PT-200



■ TR-0100

Att beställa

Exempel:

PT-100A - L - 12

Modell nr
PT-100A
PT-100B
PT-200A
PT-200B

Sken längd
600,1200, 1500,1800

Typ:
L - Lathe type
R - Roll type
S - Standard type
U - Universal type

E.Z.Arc komponenter

Fig. nr	Art. nr	Beskrivning/specifikation	Typ			
			S	R	L	U
1	1106	Alu. skena 600mm	1*			
	1112	Alu. skena 1200mm		1*	1*	
	1115	Alu. skena 1500mm				
	1118	Alu. skena 1800mm				
	4095	Std. konsol				1
2	2050	Montageskena 500mm	1	1	1	
	2065	Montageskena 650mm				1
3	2110	Hållare	1	1	1	
	2280	Hållare				1
4	3075	Pelare 750mm	1	1	1	
	3064	Pelare 90°				1
5	2005	Extra stöd	1	1	1	
	2004	Extra stöd				1
6	2054	Hållare	1	1	1	
	2044	Hållare				1
7	3040	Fästarm 400mm	1	1	1	1
8	SL-050	Slid 50mm slaglängd	2	2	2	2
	SL-075	Slid 75mm slaglängd				
9	AH-035	Vinkelfäste $\varnothing 15-35\text{mm}$				
	VH-035	V-blocksfäste $\varnothing 15-35\text{mm}$	1	1	1	1
10	IS-300	Stöd $\varnothing 30-300\text{mm}$		1		
11	TS-075	Stöddubb 75mm slaglängd			1	
	TS-075S	Stöddubb 75mm slaglängd				1
Tillbehör						
12	PG-150	Chuck 4-150mm				
	PG-450L	Chuck 4-450mm				
13	TA-100	Pneumatisk hållare				
	TL-100	Pneumatisk vinkelhållare 22,5°				
14	CB-001	Kontrollbox				
	CB-002	Kontrollbox startfördröjning/överlappsfunktion				
	CB-007	Kontrollbox med automatisk svetsprocess				
	CB-001V	Kontrollbox för varvtalsreglering				
15	VSFC-1K	Fotpedal för varvtalsreglering				
	1712W	Svetsbord 1200mm x 600mm				
16	1715W	Svetsbord 1500mm x 600mm				
	1718W	Svetsbord 1800mm x 600mm				
	20-248	Varvtalsreducering 0,5-8 v/min				
16	20-249	Varvtalsreducering 1-12 v/min				
	10-613	Fästadapter				

* Standardlängd, andra längder mot förfrågan



■ S-type

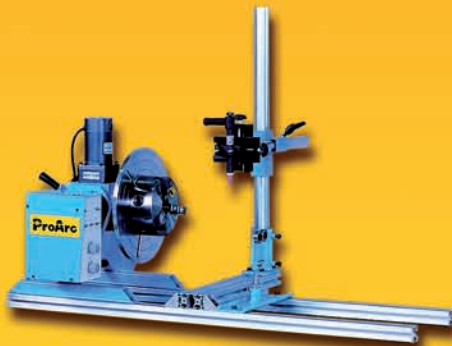

■ R-type



■ L-type



■ U-type

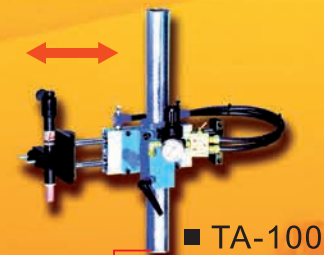
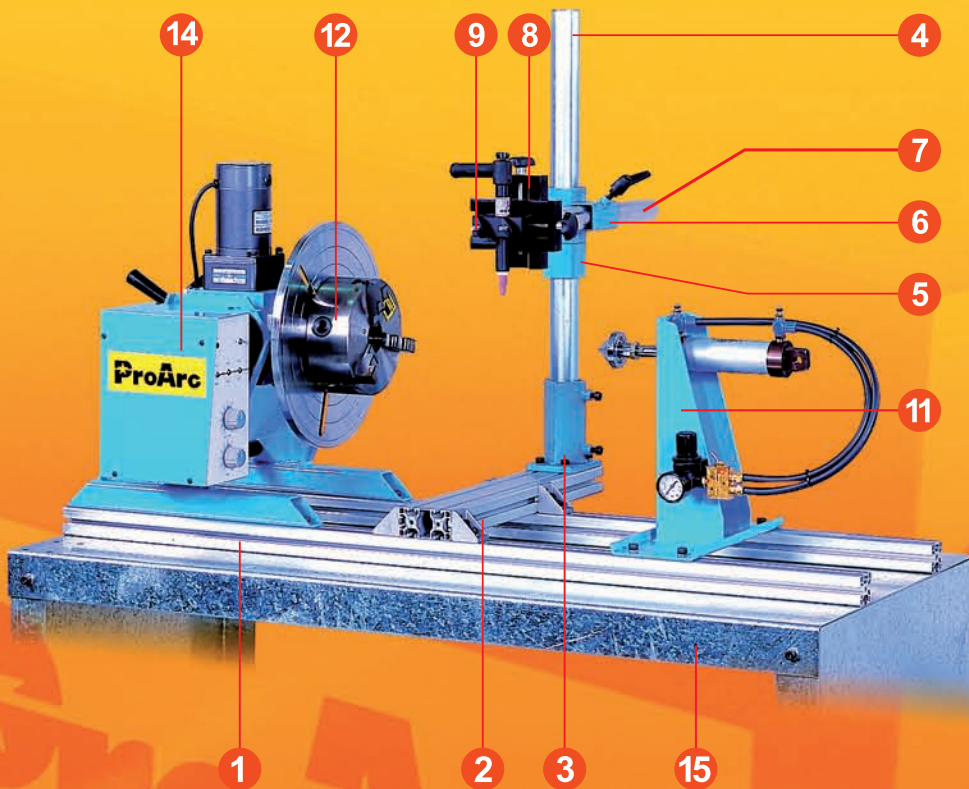

■ TA-100

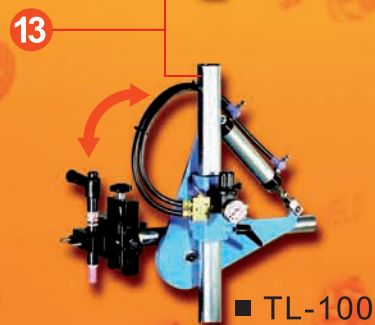

■ TL-100



Specifikationer



■ PT-100

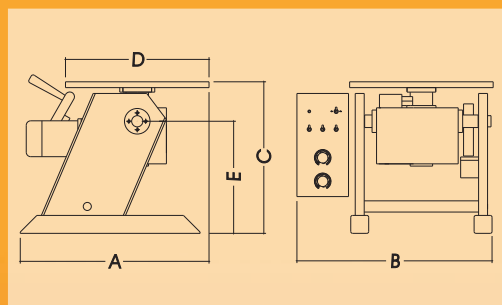

Modell		PT-100 A/B	PT-200 A/B
Nätanslutning	~	230 V	230 V
Kapacitet (horisontell/vertikal)	kg	100 / 60	200 / 130
Tyngdpunktsavstånd y	mm	50	
Tyngdpunktsavstånd x	mm	50	
Diameter bord	mm	320	
Varvtal	v/min	A: 1-15 B: 0-4 (andra områden tillgängliga)	
Centrumhål	mm	38.5	
Gänga i bord	-	M10	
Intermittens	amp	200 @ 100%, 300 @ 40%	
Motor	hk	1 / 20	1 / 12
Tiltområde	°	0-120	0-120
Svetstimer	sek	0-60	
Längd (A)	mm	420	
Bredd (B)	mm	435	
Höjd (C)	mm	340	
Axelhöjd (E)	mm	250	
Vikt	kg	40	42



■ TR-3504

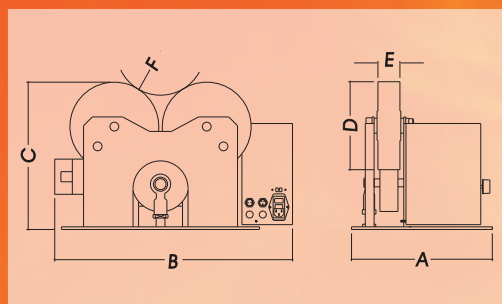

Modell		TR-0100	TR-3504
Nätanslutning	~	230 V	230 V
Arbetskapacitet	kg	1000	3500
Lastkapacitet	kg	1000	3500
Diameterområde	mm	20-800	9-1400
Varvtal	mm/min	80-1600	60-1200
Motor	hk	1/12	1/2
Rulldiameter	mm	200	
Rullbredd	mm	50	100
Rullmaterial	-	PU	
Längd (drivande/löpande)	mm	320 / 160	425 / 280
Bredd (drivande/löpande)	mm	542 / 450	780 / 700
Höjd (drivande/löpande)	mm	335	520
Vikt (drivande/löpande)	kg	37 / 17	110 / 55

ProArc tillverkar en komplett serie av lägesställare från 100kg till 20.000kg och rullbockar från 1.000kg till 120.000kg. På speciell förfrågan tillverkar ProArc även kund-anpassade utrustningar.



Svetscenter AB

Tfn: 026-66 14 00 Fax: 026-12 05 60 e-Post: info@svetscenter.com

www.svetscenter.com